

V O L V O



Excavadoras Volvo 18,2 - 19,3 t 115 kW

EWR170

Equipo de construcción Volvo

EWR170

La mejor excavadora de ruedas de 17 toneladas del mercado es todavía mejor con la llegada de la nueva generación de excavadoras de ruedas Volvo EWR170.



La mejor para usos con radio de giro corto

Con el radio de giro trasero más corto de su categoría, la mejor excavadora de ruedas de 17 toneladas del mercado es todavía mejor con la nueva excavadora de ruedas EWR170. La EWR170 incorpora un gran abanico de funciones nuevas y mejoradas, como un mayor alcance, una mayor capacidad de elevación y una reducción del radio de giro delantero en más de 0,5 m para mejorar la productividad, la eficiencia y la rentabilidad en sus operaciones. Esta máquina es la apuesta perfecta para trabajar en entornos urbanos y otros espacios reducidos, ya que ofrece los máximos niveles de maniobrabilidad, rendimiento y disponibilidad sea cual sea la tarea realizada.

Líder en rendimiento



- Mayor capacidad de elevación en la parte delantera de la máquina
- Pluma de 2 piezas más larga de nuevo diseño para un mayor alcance
- El radio de giro trasero más corto de su categoría
- Radio de giro delantero reducido en más de 0,5 m
- Motor de 115 kW
- 10% más de par de giro
- Dirección a las 4 ruedas opcional

Rendimiento eficiente



- Tecnología avanzada de motor y sistema hidráulico inteligente
- Ralentí automático y apagado automático del motor
- Sistema electrohidráulico avanzado sensible a la carga

El entorno de trabajo definitivo



- Nueva interfaz del operador con toda la información de la máquina en una única pantalla táctil de 12,8"
- Excelente visibilidad
- Bajos niveles sonoros
- Prácticas opciones de almacenamiento, carga inalámbrica del teléfono, conexiones USB
- Luces en la cabina automáticas
- Gran abanico de opciones, como compresor de aire para limpieza y parasol derecho
- 3 joysticks ergonómicos a elegir
- Ajustes personalizables
- Diferentes proveedores de asientos con cinturón de seguridad de 3 puntos como opción

Versatilidad



- Opción de longitud de brazo de 2,0 m, 2,5 m y 3,1 m
- Eje opcional de 2,75 m de ancho
- Gran variedad de implementos Volvo
- Se ha aumentado el tamaño de los conductos auxiliares X1 y X3 para reducir las pérdidas de presión.
- El caudal del X3 también ha aumentado de 70 a 120 litros/minuto
- Hay disponible una tercera línea auxiliar (X4) de forma opcional.

Diseñada para multiplicar la disponibilidad



- Bastidor resistente y componentes de alta calidad
- Puntos de engrase agrupados
- Acceso desde el suelo a los puntos de servicio esenciales
- Opción de llenado rápido de aceite hidráulico
- Opción de depósito de combustible adicional en el carro inferior
- Bloqueo/aislamiento
- Sistema telemático CareTrack

Diseño al servicio de la seguridad



- Escaleras Comfort Cabin (patentadas por Volvo)
- Opción Volvo Smart View con vista de 360 grados en HD en tiempo real
- Luces de trabajo de LED
- Puntos de anclaje mejorados y de nuevo diseño para el transporte

Escaleras de cabina de gran confort

La escalera retráctil electrónica patentada por Volvo se despliega desde un compartimento en el lateral de la máquina para poder acceder y bajar de la cabina de forma práctica y segura. Para reforzar la seguridad, la máquina no puede girar ni moverse mientras la escalera esté en posición baja.

Más alto, más lejos

El legendario rendimiento de las EWR170 alcanza nuevas cotas gracias a la mayor capacidad de elevación sobre la parte delantera de la máquina, posible gracias al mayor diámetro de los cilindros de elevación. Sumado a una pluma de dos piezas más larga de nuevo diseño, que proporciona un mayor alcance, la EWR170 lo tiene todo para garantizar unos resultados de primerísimo nivel.

Ahorro de combustible sin rival en el sector

La Volvo EWR170 está diseñada para garantizar la máxima eficiencia, con una avanzada tecnología de motor y un sistema hidráulico inteligente que reducen el consumo de combustible sin renunciar a un rendimiento máximo. Funciones como el ralentí automático y el apagado automático del motor, combinadas con los modos de potencia eficientes, se traducen en una eficiencia todavía mayor en cada tarea. Y un depósito de combustible adicional opcional en el carro inferior amplía la autonomía de trabajo entre repostajes y aumenta el tiempo de actividad.

El entorno de trabajo definitivo

Cada detalle de la cabina de la Volvo EWR170 se ha rediseñado pensando en la comodidad y el confort del operador, con una visibilidad superior, unos bajos niveles de ruido y unos mandos ergonómicos que ayudan a los operadores a trabajar con el máximo confort y plenamente concentrados durante toda la jornada. A todo esto hay que añadir unos controles de joystick fáciles de usar, unas excelentes opciones de almacenamiento, carga inalámbrica de teléfonos, conexiones USB, luces automáticas en cabina y opciones como un compresor de aire para limpieza y un parasol en la parte derecha. No hay espacio mejor para un operador.





Volvo EWR170 en detalle

Motor

Stage V UE/Tier 4f EPA con tecnología de combustión avanzada de Volvo (V-ACT). Las máquinas Volvo están equipadas con un motor diesel en línea turboalimentado con un sistema de inyección de alta presión. El motor incorpora recirculación de gas de escape refrigerado externamente (E-EGR), un filtro de partículas diesel (DPF) y reducción catalítica selectiva (SCR) con AdBlue.

Motor	Volvo	Volvo D4J
Potencia máxima a	Rpm	2.000
Neto (ISO9249/SAEJ1349)	kW	112
	CV	152
Bruto (ISO 14396/SAE J1995)	kW	115
	hp	156
Torque máximo	Nm	618
a la velocidad del motor	Rpm	1.500
Cant. de cilindros		4
Cilindrada	l	4,04
Diámetro	mm	101
Carrera	mm	126

Sistema eléctrico

El sistema eléctrico de gran capacidad cuenta con una buena protección. Los tapones del arnés de doble seguro a prueba de agua se utilizan para asegurar conexiones libres de corrosión. Los relevadores principales y válvulas solenoides están protegidos para evitar daños. El interruptor principal se suministra de forma estándar.

Voltaje	V	24
Baterías	V	2 x 12
Capacidad de la batería	Ah	2 x 100
Alternador	V/Ah	24 / 130
Capacidad nominal del alternador	W	3.360

Carro inferior y estructuras

Unidad motriz: un motor de pistones de eje variable combinado con una caja de cambios que ofrece 3 velocidades. La caja de cambios distribuye la energía a través de los ejes impulsores hasta los ejes.

Carro inferior atomillado con hoja paralela y estabilizadores en diferentes combinaciones

Ruedas: diferentes ruedas sencillas y gemelas disponibles.

Eje delantero: resistente eje de excavadora con bloqueo de la oscilación del eje automático o controlado por el operador.

Oscilación	± °	9
con salpicaderas	± °	6
Ruedas gemelas	tipo	10 - 20
Fuerza de tracción (neta)	kN	111
Velocidad de desplazamiento, en el camino	km/h	20 / 30 / 35
Velocidad de desplazamiento, fuera del camino	km/h	8,5
Velocidad de desplazamiento, avance lento	km/h	3
Radio de giro mínimo	m	6,4 con 2WS/ 4,5 con 4WS*

* con neumáticos gemelos Mitas de 10 pulgadas, según la configuración de los neumáticos y el bastidor inferior

Cabina

Cabina Volvo rediseñada con estructura de protección del operador, con nuevos asientos, nuevo espacio de almacenamiento de gran tamaño bajo las consolas y nueva iluminación interior. Cargador de teléfono inalámbrico integrado y nuevos espacios de almacenamiento. Nevera adicional detrás del operador.

Sistema de sonido con mando a distancia y sistema Bluetooth para teléfono manos libres. Consolas de joystick ajustables de forma independiente con 2 tipos de reposabrazos fijados a la consola. La exclusiva pantalla táctil de 12,8" está fijada a la consola derecha para una visión óptima y permite prescindir de muchos interruptores de las consolas. La cabina se apoya sobre montajes de amortiguación hidráulicos para reducir los niveles de impacto y vibración.

Excelente visibilidad panorámica gracias a una cabina de nivel superior, la escotilla del techo transparente y una ventana corrediza de 2 piezas en la puerta. El parabrisas delantero puede elevarse, colocarse en el espacio del interior del techo y fijarse en su posición. El cristal delantero inferior desmontable puede guardarse en bolsillo lateral de la puerta.

Nivel de sonido

Nivel de presión de sonido en la cabina de acuerdo con ISO 6396

L _{pA}	dB	71
-----------------	----	----

Nivel de sonido externo de acuerdo con ISO 6395 y la Directiva UE de ruido 2000/14/CE

L _{WA}	dB	101
-----------------	----	-----

Sistema hidráulico

El nuevo sistema electrohidráulico con válvula de control principal sensible a la carga de centro cerrado con válvulas con compensación de presión y la bomba controlada electrónicamente mejoran la capacidad de control y ofrecen nuevas posibilidades de ajuste, como la configuración de la velocidad y la prioridad. Independencia de movimientos de carga. Función de caudal compartido, combinada con bomba de caudal alto (regulación de potencia). El sistema proporciona una excelente maniobrabilidad y movimientos rápidos, para un trabajo con resultados óptimos y un menor consumo de combustible. El sistema incluye los siguientes modos de trabajo:

Modo estacionamiento (P): Posición de estacionamiento para brindar seguridad óptima.

Modo de traslación (T): el régimen del motor se regula con la carrera del pedal de desplazamiento para reducir el consumo de combustible y el ruido.

Modo de trabajo (W): caudal de trabajo máximo con régimen de motor ajustable para condiciones normales de trabajo y el mejor aprovechamiento del régimen.

Refuerzo de potencia: se aumentan todas las fuerzas de excavación y elevación.

Bomba principal (bomba de pistón axial de bajo ruido)

Caudal máx.	l/min.	290
-------------	--------	-----

Freno + bomba de dirección (bomba de engranajes de bajo ruido)

Caudal máx.	l/min.	46
-------------	--------	----

Circuito de implementos

Flujo máx.	l/min.	240
------------	--------	-----

Presión máxima

Implemento	MPa	34 / 37,5
Sistema de desplazamiento	MPa	37,5
Servosistema	MPa	3,5

Sistema de frenos

Frenos de servicio: multidisco húmedos con auto ajuste y manejo servohidráulico con dos circuitos de freno separados.

Freno de estacionamiento: freno negativo de disco húmedo en la carcasa de la caja de cambios, aplicado por muelle y liberado por presión.

Freno de excavación: freno de servicio con sistema de bloqueo mecánico.

Sistema de seguridad: los frenos de 2 circuitos disponen de dos acumuladores que actúan en caso de avería del sistema de frenos de servicio.

Sistema de giro

La superestructura se gira con un motor de pistón radial sin engranaje de reducción.

Máxima velocidad de giro	Rpm	8
Máximo torque de giro	kNm	43

Pesos totales de máquinas

Máquina con pluma de 2 piezas de 5,21 m, brazo excavador de 2,5 m, acoplador rápido S60, neumáticos gemelos Mitas de 10^l, cuchara de 500 kg/700 l.

Hoja dozer delantera atornillada y puntales traseros	kg	19.300
Solo con hoja dozer trasera atornillada	kg	18.200

Reabastecimiento de servicio

Tanque de combustible	l	220
Tanque de DEF/AdBlue®	l	25
Sistema hidráulico, total	l	230
Tanque hidráulico	l	96
Aceite de motor	l	16
Refrigerante del motor	l	16
Transmisión	l	2,5
Diferencial de eje:		
Eje delantero	l	9,5
Eje trasero	l	12,5
Transmisión final	l	4 x 2,5



Especificaciones

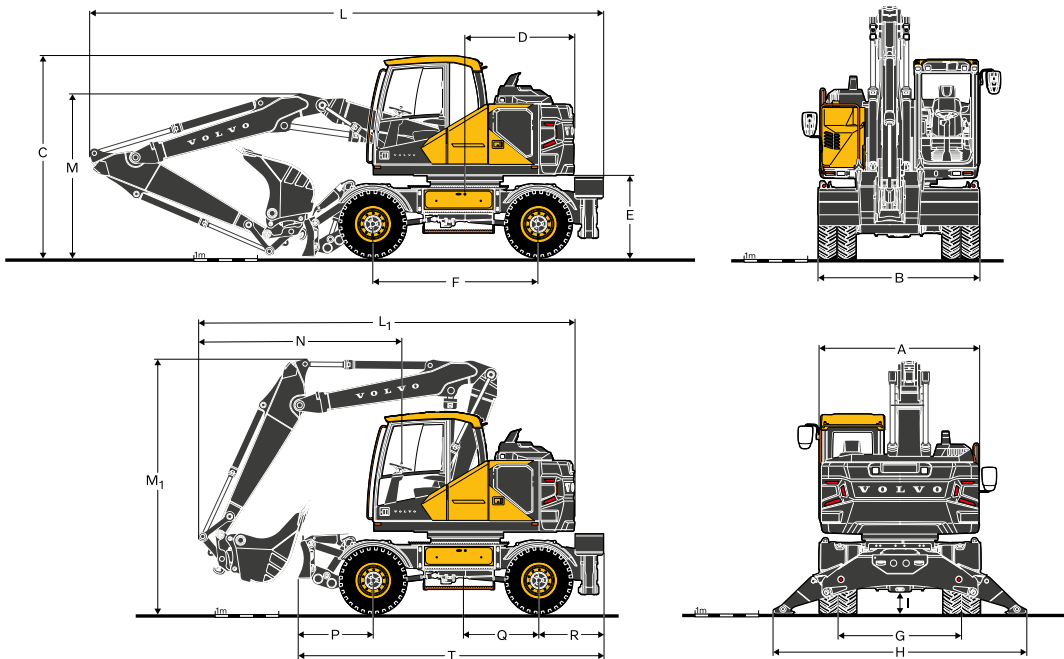

DIMENSIONES

EWR170F

Descripción	Unidad	Pluma de dos piezas		
		5,2		
A	mm	2.520		
B	mm	2.550		
C	mm	3.150		
D	mm	1.790		
E	mm	1.270		
F	mm	2.600		
G	mm	1.940		
H	mm	3.980		
I	mm	350		
Descripción	Unidad	Pluma de dos piezas		
		5,2		
	m	Brazo		
		2,0	2,5	3,1
L	mm	8.470	8.470	8.470
M	mm	2.470	2.650	2.970
L ₁	mm	6.400	6.710	6.630
M ₁	mm	4.000	4.000	4.000
N	mm	3.170	3.480	3.400

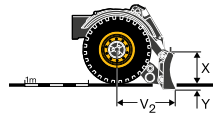
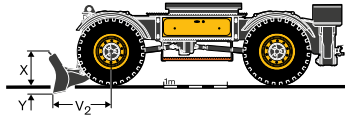
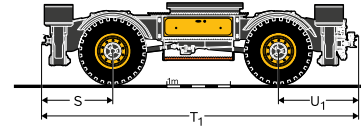
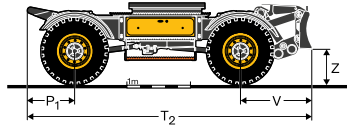
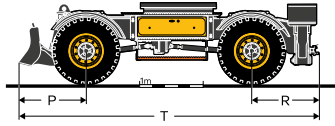

DIMENSIONES

Descripción	Unidad	DIMENSIONES DE BASTIDOR INFERIOR
P	mm	1.180
P ₁	mm	750
Q	mm	1.150
R	mm	1.060
S	mm	1.110
U	mm	1.060
U ₁	mm	1.250
T ₁	mm	4.970
T	mm	4.840
T ₂	mm	4.470
V	mm	1.120
V ₂	mm	920
X	mm	460
Y	mm	140
Z	mm	530

Especificaciones

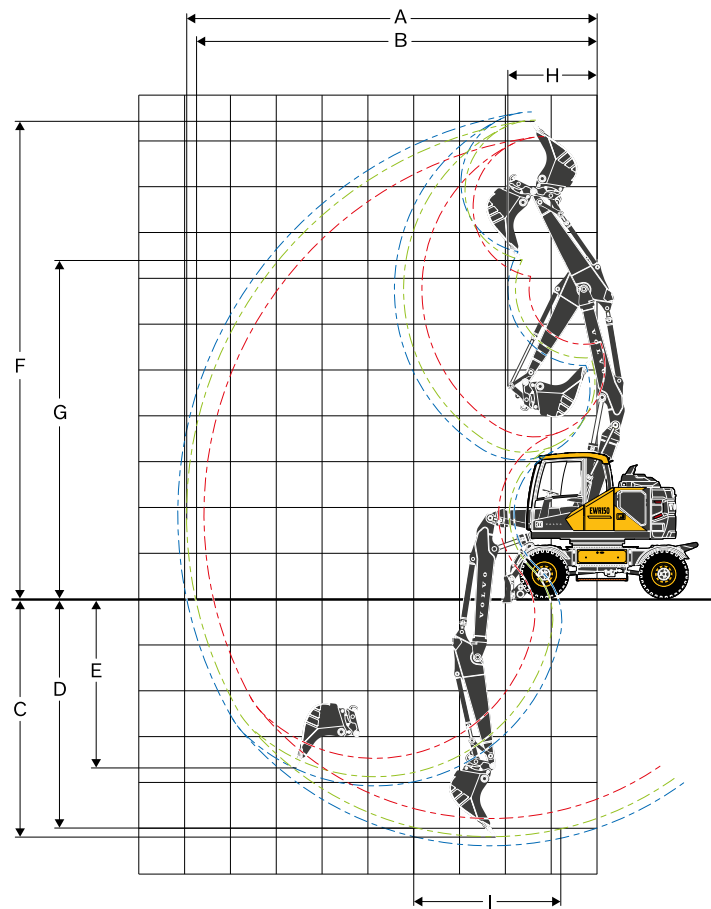

RANGOS DE TRABAJO CON CUCHARA DE FIJACIÓN DIRECTA

		EWR170F pluma de 2 piezas de 5,2 m			
		Unidad	Brazo		
		m	2,0	2,5	3,1
A	Alcance máximo de excavación	mm	8.920	9.390	9.970
B	Alcance máximo de excavación en el suelo	mm	8.730	9.210	9.800
C	Profundidad máxima de excavación	mm	5.140	5.640	6.230
D	Profundidad máx. de excavación (l=2440 mm nivel)	mm	5.030	5.530	6.140
E	Profundidad máxima de excavación en pared vertical	mm	3.800	4.380	4.970
F	Altura máxima de corte	mm	10.400	10.850	11.400
G	Altura máxima de descarga	mm	7.270	7.730	8.280
H	Radio mín. de giro delantero	mm	1.720	2.000	2.330

FUERZAS DE EXCAVACIÓN CON CUCHARA DE ENGANCHE DIRECTO

Fuerza de rompimiento (cuchara)	ISO	kN	126*	126*	126*
Fuerza de arranque	ISO	kN	99*	85*	73*

* con aumento de potencia

Tamaños máx. recomendados para cazos de enganche directo

Cazo GP (1,8t/m ³)	l	830	750	660
--------------------------------	---	-----	-----	-----

Tamaños máx. recomendados para cazos de enganche rápido

Cazo GP QF S6/S60 (1,8 t/m ³)	l	770	690	600
Cazo GP QF S1 (1,8 t/m ³)	l	700	630	550

Nota: 1. Tamaño del cazo según SAE-J296, material colmado con un ángulo de reposo de 1:1. 2. Los "tamaños máx. permitidos" se muestran sólo como referencia y no están necesariamente disponibles en fábrica.

*con aumento de la potencia

CAPACIDAD DE ELEVACIÓN EWR170F - Carro inferior atornillado

En el extremo del brazo, sin cuchara y de ajuste rápido. Unidad: 1.000 kg.

Para obtener la capacidad de elevación, incluyendo la cuchara/ajuste rápido, simplemente reste el peso real de esas piezas de los siguientes valores.

	Punto de elevación	Alcance desde el centro de la máquina (u = soporte arriba/d = soporte abajo)																										
		3,0 m					4,5 m					6,0 m					7,0 m					Máximo						
		A través de UC		A lo largo de UC			A través de UC		A lo largo de UC			A través de UC		A lo largo de UC			A través de UC		A lo largo de UC			A través de UC	A lo largo de UC	Máximo				
		m	u	d	u	d	u	d	u	d	u	d	u	d	u	d	u	d	u	d	u	d	u	d	m			
Pluma: 5,21 m Brazo: 2,0 m Hoja delantera/estabilizador trasero	7,5	8,4*	8,4*	8,4*	8,4*	-	-	-	-	-	-	-	-	-	-	-	-	-	-	-	-	-	-	4,6	7,2*	7,2*	7,2*	4,5
	6	8,0*	8,0*	8,0*	8,0*	4,6	6,9*	6,9*	6,9*	-	-	-	-	-	-	-	-	-	-	-	-	-	-	2,9	5,0	4,6	6,1*	6,0
	4,5	8,1	10,9*	10,9*	10,9*	4,4	7,6*	7,1	7,6*	2,8	4,9	4,5	6,2*	-	-	-	-	-	-	-	-	-	-	2,3	4,	3,7	5,8*	6,8
	3	-	-	-	-	4,1	7,4	6,7	8,7*	2,7	4,7	4,4	6,5*	-	-	-	-	-	-	-	-	-	-	2,0	3,6	3,3	5,5*	7,2
	1,5	-	-	-	-	3,8	7,0	6,4	9,2*	2,6	4,6	4,2	6,7*	-	-	-	-	-	-	-	-	-	-	2,0	3,5	3,2	5,3*	7,3
	0	-	-	-	-	3,7	6,9	6,3	8,8*	2,5	4,5	4,1	6,5*	-	-	-	-	-	-	-	-	-	-	2,0	3,6	3,3	5,0*	7,1
	-1,5	-	-	-	-	3,7	6,9	6,3	7,4*	2,5	4,5	4,1	5,4*	-	-	-	-	-	-	-	-	-	-	2,3	4,1	3,7	4,5*	6,5
Pluma: 5,21 m Brazo: 2,5 m Hoja delantera/estabilizador trasero	9	-	-	-	-	-	-	-	-	-	-	-	-	-	-	-	-	-	-	-	-	-	-	8,3*	8,3*	8,3*	8,3*	2,5
	7,5	7,1*	7,1*	7,1*	7,1*	4,7	6,5*	6,5*	6,5*	-	-	-	-	-	-	-	-	-	-	-	-	-	-	3,7	5,4*	5,4*	5,4*	5,2
	6	6,0*	6,0*	6,0*	6,0*	4,7	6,4*	6,4*	6,4*	3,0	5,	4,6	5,7*	-	-	-	-	-	-	-	-	-	-	2,5	4,3	4,0	4,8*	6,5
	4,5	8,1*	8,1*	8,1*	8,1*	4,5	7,1*	7,1*	7,1*	2,9	4,9	4,5	5,9*	-	-	-	-	-	-	-	-	-	-	2,1	3,6	3,3	4,6*	7,3
	3	-	-	-	-	4,1	7,5	6,8	8,3*	2,7	4,8	4,4	6,3*	1,9	3,4	3,1	5,2*	1,9	3,2	3,0	4,6*	7,7	-	-	-	-	-	
	1,5	-	-	-	-	3,8	7,1	6,4	9,1*	2,6	4,6	4,2	6,7*	1,9	3,3	3,1	5,2*	1,8	3,1	2,9	4,8*	7,8	-	-	-	-	-	
	0	-	-	-	-	3,7	6,9	6,3	9,0*	2,5	4,5	4,1	6,6*	1,9	3,3	3,0	4,9*	1,8	3,2	3,0	4,7*	7,6	-	-	-	-	-	
-1,5	-	-	-	-	3,6	6,9	6,2	8,0*	2,5	4,5	4,1	5,9*	-	-	-	-	-	-	-	-	-	-	2,0	3,6	3,3	4,4*	7,1	
Pluma: 5,21 m Brazo: 3,1 m Hoja delantera/estabilizador trasero	9	6,8*	6,8*	6,8*	6,8*	-	-	-	-	-	-	-	-	-	-	-	-	-	-	-	-	-	-	5,4*	5,4*	5,4*	5,4*	4,0
	7,5	-	-	-	-	4,8	5,7	5,7	5,7*	3,	4,3*	4,3*	4,3*	-	-	-	-	-	-	-	-	-	-	2,9	4,1*	4,1*	4,1*	6,1
	6	-	-	-	-	4,8	5,3*	5,3*	5,3*	3,	5,1	4,7	5,2*	-	-	-	-	-	-	-	-	-	-	2,1	3,7*	3,4	3,7*	7,2
	4,5	4,8*	4,8*	4,8*	4,8*	4,6	5,8*	5,8*	5,8*	2,9	5,0	4,6	5,5*	2,0	3,5	3,2	4,9*	1,8	3,1	2,9	3,5*	7,9	-	-	-	-	-	
	3	-	-	-	-	4,2	7,6	6,9	7,7*	2,8	4,8	4,4	6,0*	1,9	3,4	3,1	5,0*	1,6	2,9	2,6	3,6*	8,3	-	-	-	-	-	
	1,5	-	-	-	-	3,9	7,1	6,5	8,8*	2,6	4,6	4,2	6,5*	1,9	3,3	3,0	5,2*	1,6	2,8	2,6	3,7*	8,4	-	-	-	-	-	
	0	5,8*	5,8*	5,8*	5,8*	3,6	6,9	6,2	9,1*	2,5	4,5	4,1	6,6*	1,8	3,2	3,0	5,1*	1,6	2,9	2,6	4,0*	8,2	-	-	-	-	-	
-1,5	6,5	9,6*	9,6*	9,6*	3,6	6,8	6,2	8,4*	2,4	4,4	4,0	6,2*	1,8	3,2	3,0	4,4*	1,7	3,1	2,9	4,1*	7,7	-	-	-	-	-		
-3	-	-	-	-	3,6	6,8*	6,2	6,8*	2,4	4,4	4,1	4,9*	-	-	-	-	-	-	-	-	-	-	2,4	4,3	4,0	4,7*	6,1	

CAPACIDAD DE ELEVACIÓN EWR170F - Carro inferior atornillado

En el extremo del brazo, sin cuchara y de ajuste rápido. Unidad: 1.000 kg.

Para obtener la capacidad de elevación, incluyendo la cuchara/ajuste rápido, simplemente reste el peso real de esas piezas de los siguientes valores.

	Punto de elevación	Alcance desde el centro de la máquina (u = soporte arriba/d = soporte abajo)																										
		3,0 m					4,5 m					6,0 m					7,0 m					Máximo						
		A través de UC		A lo largo de UC			A través de UC		A lo largo de UC			A través de UC		A lo largo de UC			A través de UC		A lo largo de UC			A través de UC	A lo largo de UC	Máximo				
		m	u	d	u	d	u	d	u	d	u	d	u	d	u	d	u	d	u	d	u	d	u	d	m			
Pluma: 5,21 m Brazo: 2,0 m Estabilizador delantero/hoja trasera	7,5	8,4*	8,4*	8,4*	8,4*	-	-	-	-	-	-	-	-	-	-	-	-	-	-	-	-	-	-	4,6	7,2*	7,2	7,2*	4,5
	6	8,0*	8,0*	8,0*	8,0*	4,6	6,9*	6,9*	6,9*	-	-	-	-	-	-	-	-	-	-	-	-	-	-	2,9	4,8	4,4	6,1*	6,0
	4,5	8,1	10,9*	10,9*	10,9*	4,4	7,5	6,8	7,6*	2,8	4,7	4,3	6,2*	-	-	-	-	-	-	-	-	-	-	2,3	3,9	3,5	5,8*	6,8
	3	-	-	-	-	4,1	7,1	6,5	8,7*	2,7	4,6	4,2	6,5*	-	-	-	-	-	-	-	-	-	-	2,0	3,5	3,1	5,5*	7,2
	1,5	-	-	-	-	3,8	6,8	6,1	9,2*	2,6	4,4	4,0	6,7*	-	-	-	-	-	-	-	-	-	-	2,0	3,3	3,0	5,3*	7,3
	0	-	-	-	-	3,7	6,6	6,0	8,8*	2,5	4,4	4,0	6,5*	-	-	-	-	-	-	-	-	-	-	2,0	3,5	3,1	5,0*	7,1
	-1,5	-	-	-	-	3,7	6,7	6,0	7,4*	2,5	4,4	4,0	5,4*	-	-	-	-	-	-	-	-	-	-	2,3	3,9	3,6	4,5*	6,5
Pluma: 5,21 m Brazo: 2,5 m Estabilizador delantero/hoja trasera	9	-	-	-	-	-	-	-	-	-	-	-	-	-	-	-	-	-	-	-	-	-	-	8,3*	8,3*	8,3*	8,3*	2,5
	7,5	7,1*	7,1*	7,1*	7,1*	4,7	6,5*	6,5*	6,5*	-	-	-	-	-	-	-	-	-	-	-	-	-	-	3,7	5,4*	5,4*	5,4*	5,2
	6	6,0*	6,0*	6,0*	6,0*	4,7	6,4*	6,4*	6,4*	3,0	4,9	4,4	5,7*	-	-	-	-	-	-	-	-	-	-	2,5	4,2	3,8	4,8*	6,5
	4,5	8,1*	8,1*	8,1*	8,1*	4,5	7,1*	7,0	7,1*	2,9	4,8	4,4	5,9*	-	-	-	-	-	-	-	-	-	-	2,1	3,5	3,1	4,6*	7,3
	3	-	-	-	-	4,1	7,2	6,6	8,3*	2,7	4,6	4,2	6,3*	1,9	3,3	3,0	5,2*	1,9	3,1	2,8	4,6*	7,7	-	-	-	-	-	
	1,5	-	-	-	-	3,8	6,8	6,2	9,1*	2,6	4,5	4,0	6,7*	1,9	3,2	2,9	5,2*	1,8	3,0	2,8	4,8*	7,8	-	-	-	-	-	
	0	-	-	-	-	3,7	6,6	6,0	9,0*	2,5	4,3	3,9	6,6*	1,9	3,2	2,9	4,9*	1,8	3,1	2,8	4,7*	7,6	-	-	-	-	-	
-1,5	-	-	-	-	3,6	6,6	6,0	8,0*	2,5	4,3	3,9	5,9*	-	-	-	-	-	-	-	-	-	-	2,0	3,5	3,1	4,4*	7,1	
Pluma: 5,21 m Brazo: 3,1 m Estabilizador delantero/hoja trasera	9	6,8*	6,8*	6,8*	6,8*	-	-	-	-	-	-	-	-	-	-	-	-	-	-	-	-	-	-	5,4*	5,4*	5,4*	5,4*	4,0
	7,5	-	-	-	-	4,8	5,7	5,7	5,7	3,0	4,3*	4,3*	4,3*	-	-	-	-	-	-	-	-	-	-	2,9	4,1*	4,1*	4,1*	6,1
	6	-	-	-	-	4,8	5,3*	5,3*	5,3*	3,0	4,9	4,5	5,2*	-	-	-	-	-	-	-	-	-	-	2,1	3,6	3,3	3,7*	7,2
	4,5	4,8*	4,8*	4,8*	4,8*	4,6	5,8*	5,8*	5,8*	2,9	4,8	4,4	5,5*	2,0	3,3	3,0	4,9*	1,8	3,0	2,8	3,5*	7,9	-	-	-	-	-	
	3	-	-	-	-	4,2	7,3	6,7	7,7*	2,8	4,6	4,2	6,0*	1,9	3,3	3,0	5,0*	1,6	2,8	2,5	3,6*	8,3	-	-	-	-	-	
	1,5	-	-	-	-	3,9	6,9	6,2	8,8*	2,6	4,4	4,0	6,5*	1,9	3,2	2,9	5,2*	1,6	2,7	2,4	3,7*	8,4	-	-	-	-	-	
	0	5,8*	5,8*	5,8*	5,8*	3,6	6,6	6,0	9,1*	2,5	4,3	3,9	6,6*	1,8	3,1	2,8	5,1*	1,6	2,8	2,5	4,0*	8,2	-	-	-	-	-	
-1,5	6,5	9,6*	9,6*	9,6*	3,6	6,5	5,9	8,4*	2,4	4,2	3,8	6,2*	1,8	3,1	2,8	4,4*	1,7	3,0	2,7	4,1*	7,7	-	-	-	-	-		
-3	-	-	-	-	3,6	6,6	5,9	6,8*	2,4	4,3	3,9	4,9*	-	-	-	-	-	-	-	-	-	-	2,4	4,2	3,8	4,7*	6,1	

Especificaciones

CAPACIDAD DE ELEVACIÓN EWR170F - Carro inferior atornillado

En el extremo del brazo, sin cuchara y de ajuste rápido. Unidad: 1.000 kg.

Para obtener la capacidad de elevación, incluyendo la cuchara/ajuste rápido, simplemente reste el peso real de esas piezas de los siguientes valores.

	Punto de elevación	Alcance desde el centro de la máquina (u = soporte arriba/d = soporte abajo)																						
		3,0 m					4,5 m				6,0 m				7,0 m				Máximo					
		A través de UC		A lo largo de UC			A través de UC		A lo largo de UC		A través de UC		A lo largo de UC		A través de UC		A lo largo de UC		A través de UC		A lo largo de UC		Máximo	
		m	u	d	u	d	u	d	u	d	u	d	u	d	u	d	u	d	u	d	u	d	m	
Pluma: 5,21 m Brazo: 2,0 m Hoja trasera	7,5	8,4*	8,4*	8,4*	8,4*	-	-	-	-	-	-	-	-	-	-	-	-	-	-	4,4	5,0	7,2*	7,2*	4,5
	6	8,0*	8,0*	8,0*	8,0*	4,4	5,0	6,9*	6,9*	-	-	-	-	-	-	-	-	-	-	2,8	3,1	4,5	6,1*	6,0
	4,5	7,7	9	10,9*	10,9*	4,2	4,8	7,0	7,6*	2,7	3,1	4,5	6,2*	-	-	-	-	-	-	2,2	2,5	3,6	5,6	6,8
	3	-	-	-	-	3,8	4,4	6,7	8,7*	2,6	2,9	4,3	6,5*	-	-	-	-	-	-	1,9	2,2	3,2	5,0	7,2
	1,5	-	-	-	-	3,6	4,1	6,3	9,2*	2,4	2,8	4,2	6,6	-	-	-	-	-	-	1,8	2,1	3,1	4,8	7,3
	0	-	-	-	-	3,5	4,0	6,2	8,8*	2,4	2,7	4,1	6,5*	-	-	-	-	-	-	1,9	2,2	3,3	5,0*	7,1
	-1,5	-	-	-	-	3,5	4,0	6,2	7,4*	2,4	2,7	4,1	5,4*	-	-	-	-	-	-	2,1	2,5	3,7	4,5*	6,5
Pluma: 5,21 m Brazo: 2,5 m Hoja trasera	9	-	-	-	-	-	-	-	-	-	-	-	-	-	-	-	-	-	-	8,3*	8,3*	8,3*	8,3*	2,5
	7,5	7,1*	7,1*	7,1*	7,1*	4,5	5,1	6,5*	6,5*	-	-	-	-	-	-	-	-	-	-	3,5	3,9	5,4*	5,4*	5,2
	6	6,0*	6,0*	6,0*	6,0*	4,5	5,1	6,4*	6,4*	2,8	3,2	4,6	5,7*	-	-	-	-	-	-	2,4	2,7	3,9	4,8*	6,5
	4,5	8,1	8,1*	8,1*	8,1*	4,3	4,9	7,1*	7,1*	2,7	3,1	4,5	5,9*	-	-	-	-	-	-	1,9	2,2	3,3	4,6*	7,3
	3	-	-	-	-	3,9	4,5	6,8	8,3*	2,6	3,0	4,3	6,3*	1,8	2,1	3,1	4,7	1,7	2,0	2,9	2,9	4,5	7,7	
	1,5	-	-	-	-	3,6	4,2	6,4	9,1*	2,4	2,8	4,2	6,6	1,8	2,0	3,0	4,7	1,7	1,9	2,9	2,9	4,4	7,8	
	0	-	-	-	-	3,4	4,0	6,2	9,0*	2,3	2,7	4,1	6,5	1,7	2,0	3,0	4,6	1,7	2,0	2,9	2,9	4,5	7,6	
-1,5	-	-	-	-	3,4	4,0	6,2	8,0*	2,3	2,7	4,1	5,9*	-	-	-	-	-	-	1,9	2,2	3,3	4,4*	7,1	
Pluma: 5,21 m Brazo: 3,1 m Hoja trasera	9	6,8*	6,8*	6,8*	6,8*	-	-	-	-	-	-	-	-	-	-	-	-	-	-	5,3	5,4*	5,4*	5,4*	4,0
	7,5	-	-	-	-	4,6	5,2	5,7	5,7	2,8	3,2	4,3*	4,3*	-	-	-	-	-	-	2,7	3,1	4,1	4,1*	6,1
	6	-	-	-	-	4,6	5,2	5,3*	5,3*	2,9	3,2	4,6	5,2*	-	-	-	-	-	-	2,0	2,3	3,4	3,7*	7,2
	4,5	4,8*	4,8*	4,8*	4,8*	4,4	5,0	5,8*	5,8*	2,8	3,1	4,5	5,5*	1,9	2,2	3,2	4,8	1,7	1,9	2,9	2,9	3,5*	7,9	
	3	-	-	-	-	4,0	4,6	6,9	7,7*	2,6	3,0	4,4	6,0*	1,8	2,1	3,1	4,7	1,5	1,7	2,6	2,6	3,6*	8,3	
	1,5	-	-	-	-	3,6	4,2	6,4	8,8*	2,4	2,8	4,2	6,5*	1,7	2	3,0	4,6	1,5	1,7	2,5	2,5	3,7*	8,4	
	0	5,8*	5,8*	5,8*	5,8*	3,4	4,0	6,2	9,1*	2,3	2,7	4,0	6,5	1,7	1,9	2,9	4,6	1,5	1,7	2,6	2,6	4,0	8,2	
-1,5	6,1	7,2	9,6*	9,6*	3,3	3,9	6,1	8,4*	2,2	2,6	4,0	6,2*	1,7	1,9	2,9	4,4*	1,6	1,9	2,8	2,8	4,1*	7,7		
-3	-	-	-	-	3,4	3,9	6,1	6,8*	2,3	2,6	4,0	4,9*	-	-	-	-	-	-	2,2	2,6	3,9	4,7*	6,1	

CAPACIDAD DE ELEVACIÓN EWR170F - Carro inferior atornillado

En el extremo del brazo, sin cuchara y de ajuste rápido. Unidad: 1.000 kg.

Para obtener la capacidad de elevación, incluyendo la cuchara/ajuste rápido, simplemente reste el peso real de esas piezas de los siguientes valores.

	Punto de elevación	Alcance desde el centro de la máquina (u = soporte arriba/d = soporte abajo)																						
		3,0 m					4,5 m				6,0 m				7,0 m				Máximo					
		A través de UC		A lo largo de UC			A través de UC		A lo largo de UC		A través de UC		A lo largo de UC		A través de UC		A lo largo de UC		A través de UC		A lo largo de UC		Máximo	
		m	u	d	u	d	u	d	u	d	u	d	u	d	u	d	u	d	u	d	u	d	m	
Pluma: 5,21 m Brazo: 2,0 m Hoja delantera/ hoja trasera	7,5	8,4*	8,4*	8,4*	8,4*	-	-	-	-	-	-	-	-	-	-	-	-	-	-	4,6	6,2	7,2*	7,2*	4,5
	6	8,0*	8,0*	8,0*	8,0*	4,6	6,2	6,9	6,9*	-	-	-	-	-	-	-	-	-	-	2,9	3,9	4,4	6,1*	6,0
	4,5	8,1	10,9*	10,9*	10,9*	4,4	6,0	6,9	7,6*	2,8	3,8	4,4	6,2*	-	-	-	-	-	-	2,3	3,1	3,5	5,8*	6,8
	3	-	-	-	-	4,0	5,6	6,5	8,7*	2,7	3,7	4,2	6,5*	-	-	-	-	-	-	2,0	2,8	3,2	5,5*	7,2
	1,5	-	-	-	-	3,7	5,3	6,2	9,2*	2,6	3,5	4,1	6,7*	-	-	-	-	-	-	1,9	2,7	3,1	5,3*	7,3
	0	-	-	-	-	3,6	5,2	6,1	8,8*	2,5	3,5	4,0	6,5*	-	-	-	-	-	-	2,0	2,8	3,2	5,0*	7,1
	-1,5	-	-	-	-	3,7	5,2	6,1	7,4*	2,5	3,5	4,0	5,4*	-	-	-	-	-	-	2,3	3,1	3,6	4,5*	6,5
Pluma: 5,21 m Brazo: 2,5 m Hoja delantera/ hoja trasera	9	-	-	-	-	-	-	-	-	-	-	-	-	-	-	-	-	-	-	8,3*	8,3*	8,3*	8,3*	2,5
	7,5	7,1*	7,1*	7,1*	7,1*	4,7	6,3	6,5	6,5*	-	-	-	-	-	-	-	-	-	-	3,6	4,9	5,4*	5,4*	5,2
	6	6,0*	6,0*	6,0*	6,0*	4,7	6,3	6,4	6,4*	2,9	3,9	4,5	5,7*	-	-	-	-	-	-	2,5	3,4	3,9	4,8*	6,5
	4,5	8,1*	8,1*	8,1*	8,1*	4,4	6,1	7,0	7,1*	2,9	3,9	4,4	5,9*	-	-	-	-	-	-	2,0	2,8	3,2	4,6*	7,3
	3	-	-	-	-	4,1	5,7	6,6	8,3*	2,7	3,7	4,2	6,3*	1,9	2,6	3,0	5,2*	1,8	2,5	2,9	4,6*	7,7		
	1,5	-	-	-	-	3,8	5,3	6,2	9,1*	2,6	3,6	4,1	6,7*	1,9	2,6	3,0	5,2*	1,8	2,4	2,8	4,8*	7,8		
	0	-	-	-	-	3,6	5,2	6,1	9,0*	2,5	3,5	4,0	6,6*	1,8	2,5	2,9	4,9*	1,8	2,5	2,9	4,7*	7,6		
-1,5	-	-	-	-	3,6	5,1	6,0	8,0*	2,4	3,4	4,0	5,9*	-	-	-	-	-	-	2,0	2,8	3,2	4,4*	7,1	
Pluma: 5,21 m Brazo: 3,1 m Hoja delantera/ hoja trasera	9	6,8*	6,8*	6,8*	6,8*	-	-	-	-	-	-	-	-	-	-	-	-	-	-	5,4*	5,4*	5,4*	5,4*	4,0
	7,5	-	-	-	-	4,8	5,7	5,7	5,7	2,9	3,9	4,3*	4,3*	-	-	-	-	-	-	2,9	3,9	4,1*	4,1*	6,1
	6	-	-	-	-	4,8	5,3*	5,3*	5,3*	3,0	4,0	4,5	5,2*	-	-	-	-	-	-	2,1	2,9	3,3	3,7*	7,2
	4,5	4,8*	4,8*	4,8*	4,8*	4,5	5,8*	5,8*	5,8*	2,9	3,9	4,4	5,5*	2,0	2,7	3,1	4,9*	1,8	2,4	2,8	3,5*	7,9		
	3	-	-	-	-	4,2	5,8	6,7	7,7*	2,7	3,7	4,3	6,0*	1,9	2,6	3,0	5,0*	1,6	2,2	2,5	3,6*	8,3		
	1,5	-	-	-	-	3,8	5,4	6,3	8,8*	2,6	3,5	4,1	6,5*	1,8	2,6	2,9	5,2*	1,5	2,2	2,5	3,7*	8,4		
	0	5,8*	5,8*	5,8*	5,8*	3,6	5,1	6,0	9,1*	2,4	3,4	3,9	6,6*	1,8	2,5	2,9	5,1*	1,6	2,2	2,5	4,0*	8,2		
-1,5	6,4	9,6*	9,6*	9,6*	3,5	5,1	5,9	8,4*	2,4	3,4	3,9	6,2*	1,8	2,5	2,8	4,4*	1,7	2,4	2,8	4,1*	7,7			
-3	-	-	-	-	3,6	5,1	6,0	6,8*	2,4	3,4	3,9	4,9*	-	-	-	-	-	-	2,3	3,3	3,8	4,7*	6,1	

Equipamiento

EQUIPAMIENTO ESTÁNDAR

Motor

Motor Volvo diesel turbo de 4 tiempos con refrigeración por agua, inyección directa y refrigerador de aire de carga que cumple con los requisitos sobre emisiones de EU Fase V

Precalentador de aire de admisión

Filtro de combustible y separador de agua

Bomba de llenado de combustible: 50 l/min, con apagado automático

Radiador de núcleo de aluminio

Sistema eléctrico

Sistema informatizado de diagnóstico y supervisión Contronics

Interruptor general de desconexión eléctrica

Sistema de ralentí automático ajustable

Refuerzo de potencia de un toque

pantalla táctil única de 12,8"

Función de parada/arranque de seguridad

Faros LED

Alternador, 130 A

Baterías, 2 x 12 V/100 A

Motor de arranque, 24V/5,5kW

CareTrack a través de GSM o satélite

Cámara trasera y lateral

Superestructura

Luces traseras de LED

Pasarela de servicio con rejilla antideslizante

Punto de lubricación centralizado para rodamiento de giro y pluma

Carro inferior y estructuras

3 velocidades: lenta / offroad / velocidad en carretera hasta 35 km/h

Oscilación de eje delantero $\pm 9^\circ$ sin guardabarros/ 6° con guardabarros

Frenos de marcha de 2 circuitos

Ejes de hélice sin mantenimiento

Sistema hidráulico

Sistema hidráulico de percepción de carga

Amortiguación del cilindro

Sellos de contaminación del cilindro

Filtro de retorno de tipo paso total, intervalo de cambio de 3000 h

Sistema de alivio de presión (servo acumulador)

Ventilador de refrigeración de embrague visco control proporcional

Válvula de seguridad de presión para pluma y brazo

Aceite hidráulico de larga duración, ISO VG 46

Circuito X1 (por ejemplo, martillo y cizalla)

EQUIPAMIENTO ESTÁNDAR

Cabina e interior

Cabina Volvo Care Cab con escotilla de techo fija / ROPS

Cerraduras en la puerta

Cristal de seguridad, tintado

Alfombra

Bocina

Área de almacenamiento amplia

Ventana delantera elevable

Parabrisas inferior extraíble

Cinturón de seguridad retráctil

Limpiaparabrisas con lavaparabrisas y función intermitente

Nevera

Visera, delantera, techo y trasera

Radio DAB

Conexión Bluetooth

2 puertos USB

Botón de arranque/parada del motor

Calefacción y aire acondicionado, automático

Soportes de cabina de amortiguación hidráulica

Asiento ajustable del operador y consola de control de la palanca de mando

Columna de dirección ajustable

Palanca de bloqueo de seguridad hidráulica

Joysticks de control en diferentes variantes

Equipo de excavación

Puntos de conexión para sistema hidráulico adicional

Punto de lubricación centralizado para brazo y cazo

Pluma de 2 piezas de 5,21 m

Brazos excavadores: 2,0 m, 2,5 m, 3,1 m

Servicio

Juego de herramientas, mantenimiento diario

Sistema de engrase automático

Calzos para rueda

Implementos

Cazos, enganche directo y enganches rápidos:

Cazo para trabajos generales (GP)

Cuchara GPX

Argolla de elevación

Rotador inclinable Steelwrist

EQUIPAMIENTO OPCIONAL

Motor

Calentador de refrigerante diesel con temporizador digital

Calentador del bloque: 240 V

Separador de agua con calentador

Malla para el polvo

Ventilador reversible

Sistema de prelimpieza de turbo de admisión de aire

Refrigeración tropical

Sistema eléctrico

Alarma de desplazamiento

Faro giratorio

Luces de trabajo adicionales (LED):

2 luces adicionales en la pluma

2 luces adicionales en la parte delantera de la cabina

1 luz adicional en el brazo

1 luz adicional en el lado izquierdo

1 luz adicional en parte trasera de cabina

Opción de luz de bienvenida

Paso central eléctrico multicanales

Sistema anti- robo

Preparación de inclinación y rotación de implementos

Carro inferior y estructuras

Neumáticos gemelos 10,00 – 20 / 11,00 – 20

Neumáticos simples 18R – 19,5 / 620/40-22,5

Neumáticos simples 650/45-22,5

Anillos de protección contra piedras

Neumáticos de goma macizos 10,00-20/11,00-20

hoja topadora paralela y estabilizadores traseros y delanteros

Preparación de placa de matrícula

Soporte de garra

Guardabarros, delantero/trasero, plástico o metal

Caja de herramientas, lado izquierdo/lado derecho

Control de velocidad de crucero

Velocidad de traslación 20 km/h, 30 km/h, 35 km/h

Sistema de transporte de remolque

Freno de excavación automático

Caja de herramientas tipo cajón

Dirección en 4 ruedas

Freno hidráulico del remolque

Sistema hidráulico de doble efecto

EQUIPAMIENTO OPCIONAL

Sistema hidráulico

Función de flotación de la pluma

Aceite hidráulico, biodegradable ISO VG 32

Aceite hidráulico, biodegradable ISO VG 46

Aceite hidráulico de larga duración ISO VG 32

Aceite hidráulico de larga duración ISO VG 68

Circuito X3 (por ejemplo, cuchara inclinable/rotador)

Circuito X4 (funciones auxiliares)

Control de caudal y presión para X1/X3/X4

Sistema de suspensión de los brazos (BSS)

Cabina e interior

Cabina Volvo Care Cab con escotilla de techo PC con apertura / ROPS

Joystick A9

Joystick L8

Joystick simple L8

Joystick de control proporcional

Protección contra caída de objetos (FOG)

Estructura de protección contra la caída de objetos (FOPS) montada en la cabina

Protección contra lluvia, delantera

Smart Connect MiC 4,0

Sistema Volvo Smart View

Red de seguridad para la ventana delantera

Limpiaparabrisas inferior

Asiento

Asiento Premium con suspensión neumática, calefacción/ventilación en 3 pasos, cinturón de seguridad de 2 puntos

Asiento Deluxe con suspensión neumática, calefacción/ventilación en 3 pasos, X-Isolator y apoyo lumbar eléctrico, cinturón de seguridad de 2 puntos

Asiento Premium ISRI con suspensión neumática, calefacción y cinturón de seguridad de 3 puntos

Asiento Deluxe ISRI con suspensión neumática, calefacción/ventilación en 3 pasos, X-Isolator y apoyo lumbar eléctrico, ajuste automático de peso, cinturón de seguridad de 3 puntos

Reposabrazos de lujo

Reposabrazos estándar

Comfort Cabin Stairs

Enganche rápido hidráulico

Acoplamiento rápido totalmente hidráulico (SQ)

Sistema S60

Sistema universal

V O L V O